

DAINA



Características

Encajadora de carga lateral para el encajado automático de productos rígidos tipo estuche o semi rígidos como paquetes completamente cuadrados.

De diseño compacto, fáciles de manejar y de reducido tamaño, resultan el sistema más idóneo para la automatización del final de la línea de envasado. Además, VOLPAK ha desarrollado un modelo de funcionamiento semi automático para aquellas líneas de baja producción.

La principal diferencia entre los modelos DAINA 100 y DAINA 200, está en el sistema de agrupación requerido. Mientras con la DAINA 200 una vez realizada la primera agrupación, ésta se introduce directamente dentro de la caja, la DAINA 100 dispone de un sistema descensor que actúa a modo de pulmón y permite realizar agrupaciones dobles.

Characteristics

Automatic side loading case packer for rigid carton type products or semi-rigid cartons, and complete square bags.

Compact in design, user friendly and small in size, these machines provide the ideal system to complete the end of automatic packaging line. VOLPAK has also developed a semiautomatic model for low production lines.

The main difference between the DAINA 100 and the DAINA 200 models resides in the grouping system required. While with the DAINA 200 the newly finished group is inserted directly into the box, the DAINA 100 has a descending system enabling double grouping.

DAINA

Datos técnicos *Technical data*

CARGA PRODUCTO EN CAJA / <i>PRODUCT LOAD INTO THE CASE</i>	MIN. (mm)	DAINA100/200
FORMATO CAJA / <i>CASE FORMAT (L x A x H)</i>	MIN. (mm)	Lateral / Side
	MAX. (mm)	200 x 150 x 120
RENDIMIENTO CAJAS/Min. / <i>OUTPUT CASES/Min.</i>	mm.	600 x 400 x 400
AGRUPACIÓN / <i>GROUPING</i>		14
SISTEMAS DE CERRADO / <i>CLOSING SYSTEMS</i>		Múltiple / Multiple
NIVEL SONORO / <i>NOISE LEVEL</i>		Precinto autoadhesivo y/o hot melt / <i>Tape applicator and/or hot-melt</i>
DATOS ELECTRICOS / <i>ELECTRICAL DATA</i>		Inferior a / <i>Below 70 dB</i>
MEDIDAS MAQUINA / <i>MACHINE DIMENTIONS (L x A x H)</i>	mm.	220,380,440 V / 50,60 Hz
		2850 X 2400 X 1600

Nos reservamos el derecho a introducir modificaciones técnicas sin previo aviso. We reserve the right to introduce technical modifications without previous notice.

Sectores de aplicación / *Markets served*

Alimenticio / *Food*
 Farmacéutico / *Pharmaceutical*
 Cosmético / *Cosmetic*
 Otros / *Others*

Productos / *Products*

Estuches / *Cartons*
 Conservas / *Cans*
 Paquetes de galletas / *Biscuit packs*
 Bolsas tipo paquete cuadrado / *Square packet type bags*
 Pañales / *Nappies (Diapers)*
 Cartones de tabaco / *Tobacco packs*

DAINA100

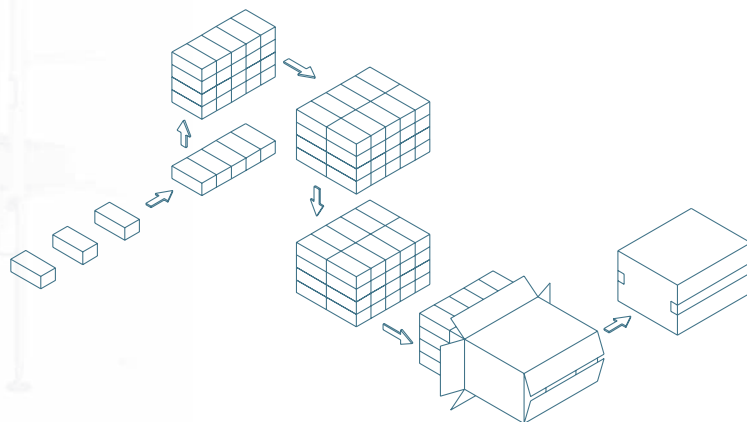

DAINA200

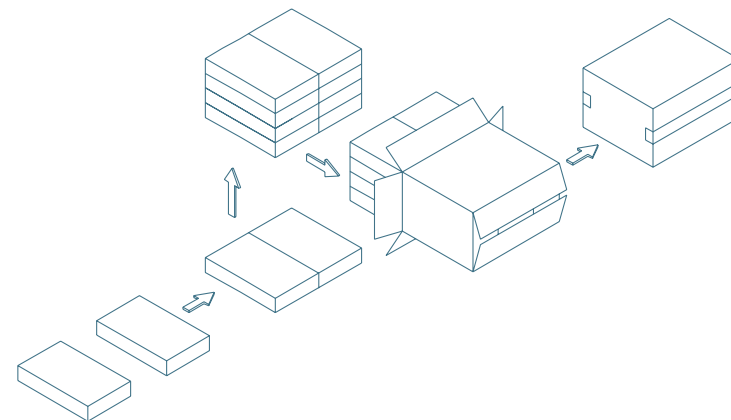

Tipos de caja *Standard cases*

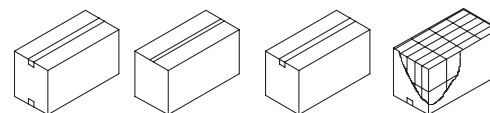

VOLPAK

VOLPAK, S.A.U.
 Pol. Ind. Can Vinyalets c/ Can Vinyalets, 4
 E-08130 Santa Perpètua (Barcelona), Spain
 Tel. +34 93 544 67 00 Fax. +34 93 574 11 36
 E-mail: main@volpak.com

VOLPAK NORTH AMERICA
 501 Southlake Boulevard
 Richmond, VA 23236
 Tel. 1 804 7946688
 Fax. 1 804 7946187

VOLPAK ARGENTINA
 Av. Juan B. Justo, 5855
 7600 Mar del Plata
 Tel. 54 223 4784476
 Fax. 54 223 4784477

VOLPAK INDIA
 Plot No. 49, 50, Gat No. 343,
 Next to HP Gas Warehouse,
 Chakan - Talegaon Rd, Mahalunge Ingle, Khed
 Pune - 410 501, Maharashtra State
 Tel. +912135615900 Fax. +912135615911



www.volpak.com